

Diligencia - Aprobado definitivamente por el Pleno del Ayuntamiento en sesión extraordinaria celebrada el día 5 de marzo de 2.007.  
Fecha: 20 de marzo de 2.007.

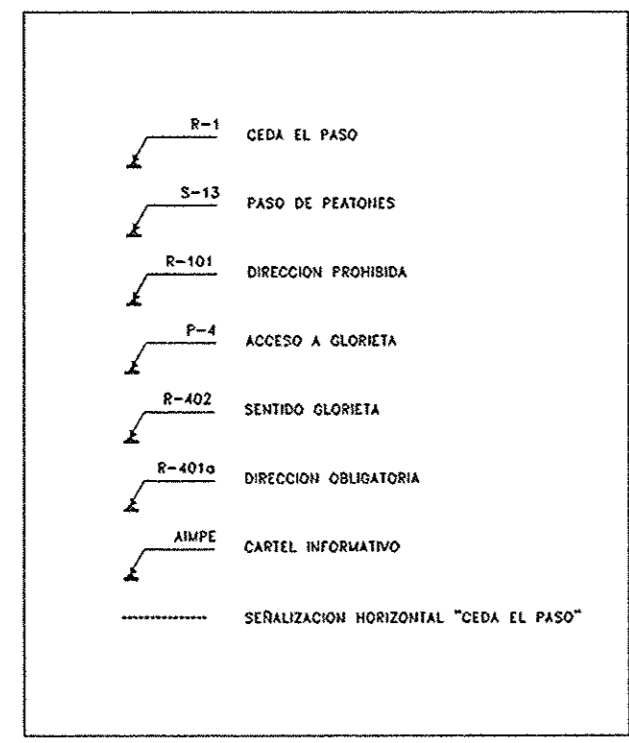

- BANCO MOD. URBES-21. 57 UDS.
- PAPELERA MOD. S. FERNANDO. 13 UDS.
- PAPELERA MOD. HISTORICA. 25 UDS.
- Q FUENTE MOD. EDEA. 7 UDS.
- ARBOLES EN PASO Y ZONAS VERDES
- ARBOLES EN ACERA (ALCORQUE)

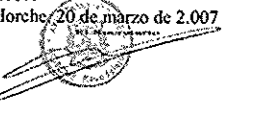
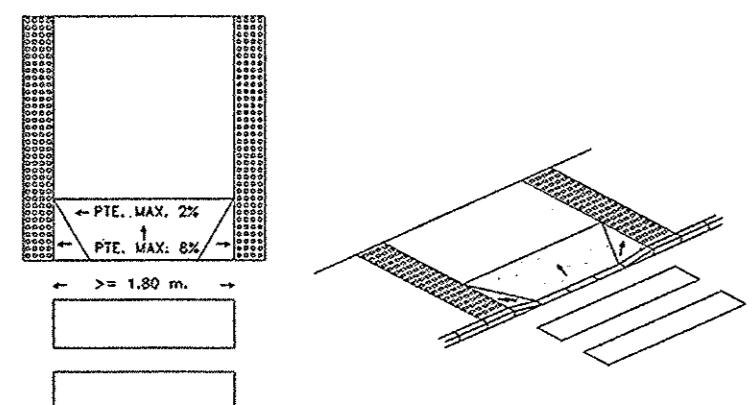

DETALLE DE PASO DE PEATONES

**ALTERNATIVA TECNICA**  
**SECTORES 15 y 16**  
 De Suelo Urbanizable del P.O.M. de Horche, Gu.

<b>PLAN PARCIAL</b>		U.8
JARDINERIA		
SEÑALIZACION		
o. 1:1000	0205vB06	Sep/05

Arquitecto:	Promotor:
LUIS MONTALVO DE LA BLANCA	P.P.D.

AGrupaciones de Interés Urbanístico de los Sectores de SUELOS 15 y 16 del P.O.M. de HORCHE